



# PRAWO AUTORSKIE A REALIZACJA PROJEKTÓW WSPÓŁFINANSOWANYCH Z REGIONALNEGO PROGRAMU OPERACYJNEGO WOJEWÓDZTWA ŚLĄSKIEGO 2014-2020

**Dr Arkadiusz Michalak**  
szkolenie

Urząd Marszałkowski  
Województwa Śląskiego /  
Wydział Rozwoju Regionalnego /  
18 października 2019 r.



# O CZYM BĘDZIEMY MÓWIĆ

- WPROWADZENIE
- Źródła prawa
- Pojęcie IP i terminologia
- Podstawowe zasady
- Podstawowe organy
- PRAWO AUTORSKIE
- Utwór,
- prawa osobiste i majątkowe,
- plagiat,
- dozwolony użytek,
- umowy

# **WPROWADZENIE**

# ŹRÓDŁA PRAWA PL

Ustawa z dnia 4 lutego 1994 r. o prawie autorskim i prawach pokrewnych

Ustawa prawo własności przemysłowej z 2000 r.

Ustawa o przeciwdziałaniu nieuczciwym praktykom rynkowym z 2007 r.

Ustawa o ochronie baz danych z 2001 r.

Ustawa o zwalczaniu nieuczciwej konkurencji z 1993 r.

Ustawa o świadczeniu usług drogą elektroniczną

# ŹRÓDŁA PRAWA UE

Dyrektywa  
91/250/EC  
programy  
komputerowe

Dyrektywa  
2015/2436  
o znakach  
towarowych

Dyrektywa 98/44  
wynałazki  
biotechnologiczne

Dyrektywa  
2016/943 o  
ochronie know-  
how

Rozporządzenie  
(UE)2017/1001  
dot. znaku  
towarowego Unii  
Europejskiej

Dyrektywa 98/71  
o wzorach  
przemysłowych

# ŹRÓDŁA PRAWA MIĘDZYNARODOWE

Konwencja  
berneńska

Konwencja  
paryska

Porozumienie  
madryckie  
i protokół do  
porozumienia  
madryckiego

Porozumienie  
haskie

Porozumienie  
TRIPS

Konwencja  
o patencie  
europejskim

# WŁASNOŚĆ INTELEKTUALNA

Niematerialny rezultat innowacyjnej, twórczej pracy człowieka niezależny od nośnika mechanicznego (*corpus mechanicum*) do którego przysługuje ochrona prawna.



# WŁASNOŚĆ INTELEKTUALNA

- Utwory
- Wynalazki
- Wzory użytkowe
- Znaki towarowe
- Wzory przemysłowe
- Oznaczenia geograficzne
- Tajemnice handlowe
- Nazwy handlowe
- Firma
- Bazy danych
- Know-how
- Wizerunek to dobro osobiste



# FORMY OCHRONY PRAW WŁASNOŚCI INTELEKTUALNEJ

- **prawa rejestrowane (p.w.p.)** : wynalazki, wzory użytkowe, wzory przemysłowe, znaki towarowe, oznaczenia geograficzne, topografie układów scalonych
- **prawa nierejestrowane**: prawa autorskie, know-how

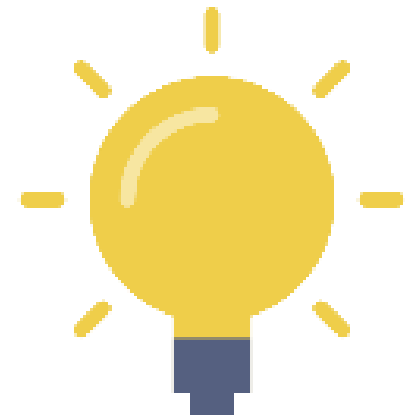

# UTWORY – PRAWO AUTORSKIE

**Utwór** - każdy oryginalny i twórczy, nawet w stopniu minimalnym wytwór działalności intelektualnej człowieka np.

- utwory muzyczne,
- dzieła piśmiennicze,
- fotografie,
- programy komputerowe,
- filmy,
- projekty architektoniczne i urbanistyczne
- plakaty,
- kompozycja z kwiatów,
- szkice,
- plany,
- modele projekt znaku towarowego,
- instrukcja obsługi maszyny,
- dokumentacja projektowa i techniczna instrukcja BHP

# PRAWA WŁASNOŚCI PRZEMYSŁOWEJ

- wynalazki,
- wzory użytkowe,
- znaki towarowe,
- wzory przemysłowe,
- oznaczenia geograficzne,
- topografie układów scalonych,



# WYNAŁAZKI A WZORY UŻYTKOWE I PRZEMYSŁOWE

- **patenty na wynalazki:** nowe, poziom wynalazczy, nadające się do przemysłowego stosowania,
- **wzory użytkowe dla rozwiązań:** nowych, o charakterze technicznym, użytecznym; dot. kształtu, budowy lub zestawienia przedmiotu o trwałej postaci wzory przemysłowe dla postaci
- **wzory przemysłowe dot. wytworu lub jego części:** nowych (roczna karencja), posiadających indywidualny charakter (ogólne wrażenie)

# PRAWA WŁASNOŚCI PRZEMYSŁOWEJ

PRZEDMIOT WŁASNOŚCI PRZEMYSŁOWEJ	PRAWO WYŁĄCZNE UDZIELANE PRZEZ URZĄD PATENTOWY RP	MAKSYMALNY OKRES OCHRONY
Wynalazek	Patent	Do 20 lat
Wzór użytkowy	Prawo ochronne	Do 10 lat
Wzór przemysłowy	Prawo z rejestracji	Do 25 lat
Znak towarowy	Prawo ochronne	10 lat z możliwością przedłużania na dalsze okresy dziesięcioletnie
Produkt leczniczy lub środek ochrony roślin oparty na opatentowanym wynalazku	Dodatkowe prawo ochronne	Do 5 lat
Oznaczenie geograficzne	Prawo z rejestracji	Ochrona bezterminowa
Topografie układów scalonych	Prawo z rejestracji	Do 10 lat

# WZORY PRZEMYSŁOWE - PRZYKŁADY



# WZORY UŻYTKOWE

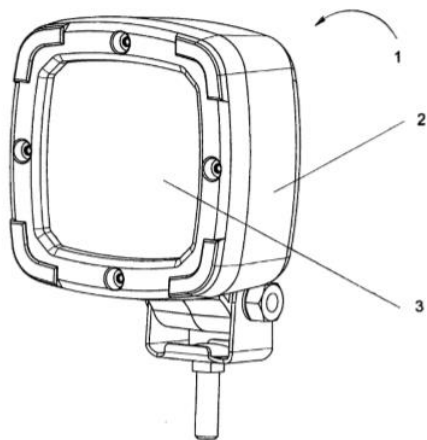

# ZNAKI TOWAROWE

TM

## DEFINICJA ART. 120 PWP

Znakiem towarowym może być **każde oznaczenie** umożliwiające odróżnienie towarów jednego przedsiębiorstwa od towarów innego przedsiębiorstwa oraz **możliwe do przedstawienia w rejestrze znaków towarowych** w sposób pozwalający na ustalenie jednoznacznego i dokładnego przedmiotu udzielonej ochrony.

Znakiem towarowym, w rozumieniu ust. 1, może być w szczególności wyraz, włącznie z nazwiskiem, rysunek, litera, cyfra, kolor, forma przestrzenna, w tym kształt towaru lub opakowania, a także dźwięk.



# ZNAKI TOWAROWE

- CO PODLEGA OCHRONIE?



- KSZTAŁT



- KOLOR

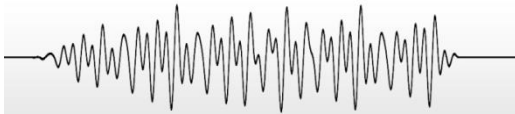

- DŹWIĘKI

**JUST DO IT.**

- SLOGAN

# KUMULACJA PRAW - PRAWA AUTORSKIE, ZNAKI, WZORY

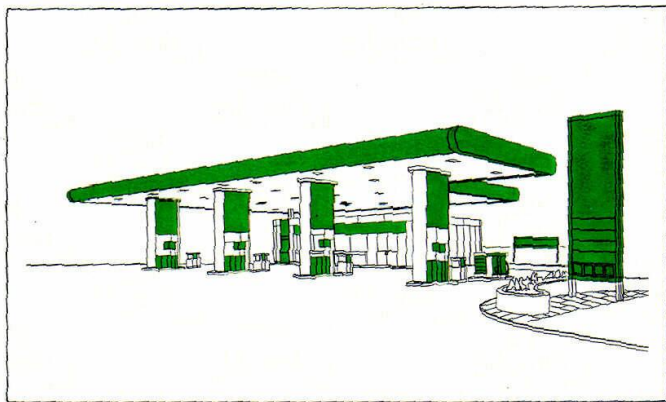

# ZASADY IP

- Zasady terytorialności
- Zasada czasowości
- Zasada rejestrowalności
- Zasada innowacyjności, poufności, lub nakładu inwestycyjnego
- Zasada dozwolonego użytku
- Zasada uregulowania nabycia praw
- Zasada oddzielnego systemu roszczeń
- Zasada pól eksploatacji
- Zasada braku znaczenia dobrej wiary
- Zasada domeny publicznej

# MODELE OCHRONY

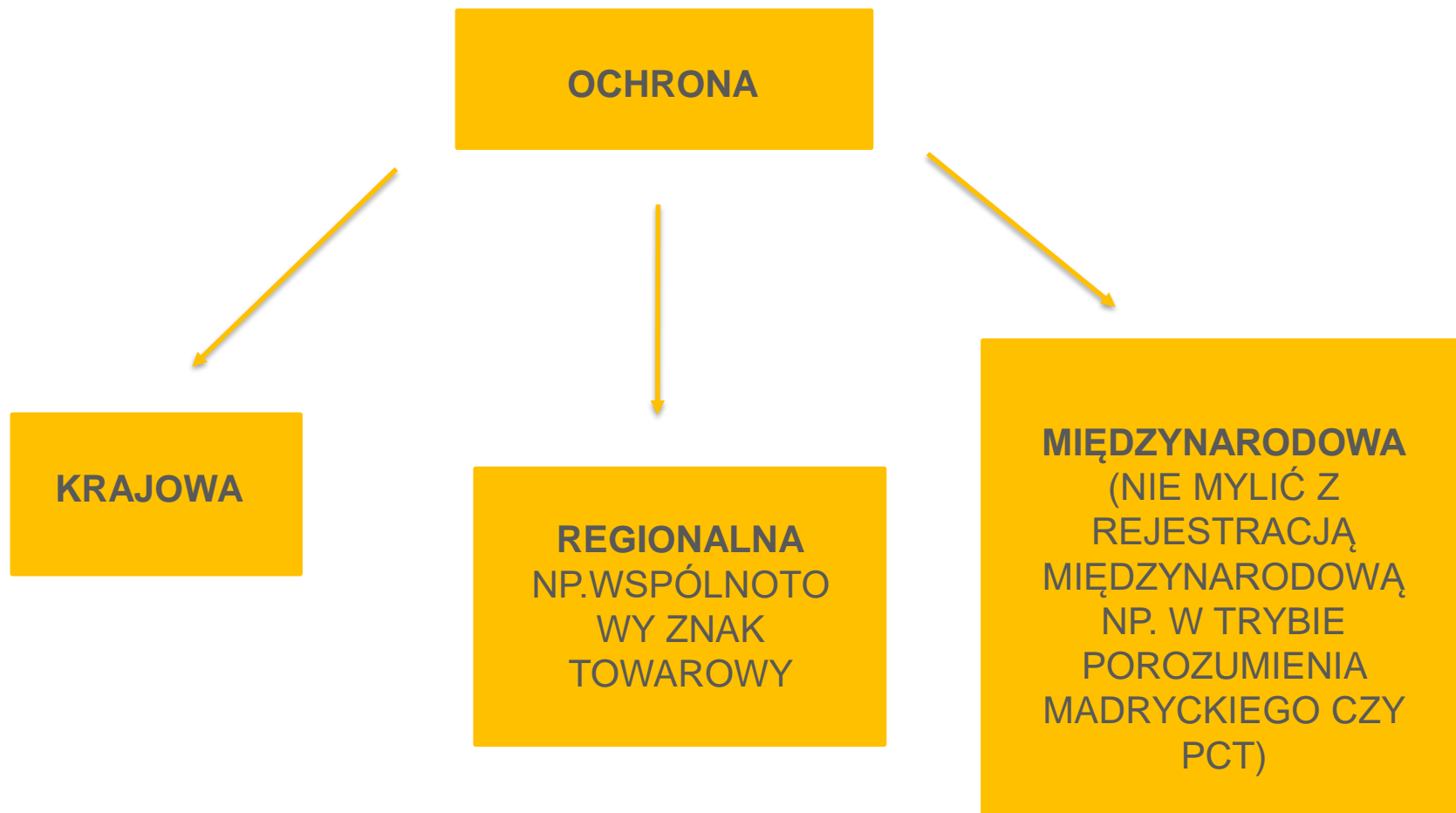

# **PRAWO AUTORSKIE**

# PRZEDMIOT PRAWA AUTORSKIEGO

## **Art. 1 ust. 1 pr. aut.**

Przedmiotem prawa autorskiego jest każdy przejaw działalności twórczej o indywidualnym charakterze, ustalony w jakiejkolwiek postaci, niezależnie od wartości, przeznaczenia i sposobu wyrażenia (utwór).

# UTWÓR

- Rezultat pracy człowieka
- Ustalony
- Twórczy (oryginalny)
- Indywidualny
- Należy do ustaleń faktycznych
- Nie zależy od woli stron umowy (SA w Białymstoku z dn. 22.03.2013 r. I Aca 827/11)



# REZULTAT PRACY CZŁOWIEKA- KONKRETYZACJA- POMYSŁ

- Ochroną prawa autorskiego **nie są objęte idee i pomysły**. Ochrona prawno-autorska nie dotyczy samego pomysłu, ale jego konkretnej realizacji. (...) Art. 1 ust. 21 pr. aut. precyzuje, że ochroną nie są objęte: odkrycia, idee, procedury, metody i zasady działania oraz koncepcje matematyczne. **Sam pomysł, koncepcja, która nie została skonkretyzowana w danym utworze nie podlega ochronie. Przedmiotem ochrony jest bowiem ustalony utwór, a nie wynikająca z niego idea** (I Aca 1233/12).





# USTALENIE VS UTRWALENIE

Uzewnętrzniiony w sposób umożliwiający jego indywidualizację, tj. odróżnienie od innych wytworów twórczości człowieka. Nie może być uznany za utwór w tym znaczeniu jedynie opis przyszłego, mogącego hipotetycznie powstać w przyszłości (I Aca 893/09)



# GRANICA OCHRONY UTWORU

Przyznanie danemu utworowi ochrony prawno-autorskiej, nie oznacza, iż ochroną tą objęte są wszystkie jego elementy. Element utworu, aby podlegał ochronie prawno-autorskiej musi także spełniać kryterium oryginalności (V CKN 750/00)

## C-5/08 WYCINEK 11 SŁÓW – INFOPAQ

- Czynność dokonywana w trakcie procesu pozyskiwania danych, polegająca na przechowywaniu w pamięci komputera zawierającego 11 słów wycinka utworu podlegającego ochronie oraz na wydrukowaniu tego wycinka, może wchodzić w zakres pojęcia częściowego zwielokrotniania w rozumieniu art. 2 dyrektywy 2001/29/WE Parlamentu Europejskiego i Rady z dnia 22 maja 2001 r. w sprawie harmonizacji niektórych aspektów praw autorskich i pokrewnych w społeczeństwie informacyjnym, jeśli zwielokrotnione w ten sposób elementy stanowią wyraz własnej twórczości intelektualnej ich autora, przy czym kwestia ta podlega zbadaniu przez sąd krajowy.
- A. Michalak, *Monitoring artykułów prasowych-dozwolony użytek- glosa do orzeczenia w sprawie Infopaq*, MOP 3/2010 r.

# MINIMALNY POZIOM TWÓRCZOŚCI

- Przedmiotem ochrony jest każde dzieło, byle tylko pod względem formy, wykazywało pewne elementy twórcze, choćby minimalne (II C 834/52)



# OCHRONA PA JEST NIEZALEŻNA M.IN. OD:

- Wiek, poczytalności, kwalifikacji twórcy;
- Zamiaru stworzenia utworu, nakład pracy;
- Wielkości;
- Przeznaczenia;
- Wartość estetycznej;
- Sprzeczność treści lub sposobu rozpowszechniania utworu z prawem;
- Ukończenie utworu (szkice, projekty, plany).
- rejestracja utworu, nadania noty ©, zgłoszenia do OZZ

# ART. 1. UST 2. W SZCZEGÓLNOŚCI PRZEDMIOTEM PRAWA AUTORSKIEGO SĄ UTWORY:

- wyrażone słowem, symbolami matematycznymi, znakami graficznymi (literackie, publicystyczne, naukowe, kartograficzne oraz programy komputerowe (rozdział 7 pr. aut.);
- plastyczne;
- fotograficzne;
- lutnicze;
- wzornictwa przemysłowego
- architektoniczne, architektoniczno-urbanistyczne i urbanistyczne (art. 61 pr. aut);
- muzyczne i słowno-muzyczne;
- sceniczne, sceniczno-muzyczne, choreograficzne i pantomimiczne;
- audiowizualne (w tym filmowe) (rozdział 6 pr. aut).

**UTWÓR  
W ORZECZNICTWIE**

# ZA UTWORY UZNANO:

- Projekt wystroju sklepu odzieży damskiej (orz. SA w Warszawie VI Aca 843/05)
- Stylizacja modelki (orz. SA w Warszawie I Aca 809/08)
- Prospekt reklamowy firmy (SA w Białymstoku I Aca 73/04)
- Scenografia do programu talk show (SA w Warszawie I Aca 79/05)
- Modele historyczne okrętów żaglowych (Orz. SA w Szczecinie I Aca 485/11)





# ZA UTWORY NIE UZNANO:

- Projektu przyłącza energetycznego
- Programu ofert szkoleniowych
- Krótkich relacji z imprezy korporacyjnej
- Receptur kolorystycznych dla tynków i farb
- Prostyh układów choreograficznych tańców możliwych do opanowania przez dzieci
- Projektu konstrukcji stalowej hali magazynowej

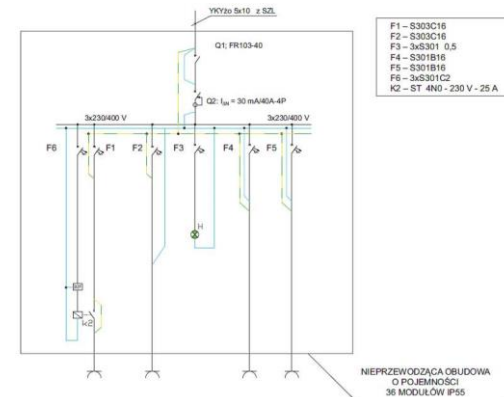

# CIEMNOŚĆ WIDZĘ. OJ. WIDZĘ CIEMNOŚĆ



# **CIEMNOŚĆ WIDZĘ. OJ. WIDZĘ CIEMNOŚĆ (I ACA 35/04)**

Efekt twórczości (np. scenariusz czy wyreżyserowana wypowiedź aktora) zredukowany do krótkiej figury retorycznej jest na tyle ogólny, że posiada wartość idei. Jako taki, o walorze abstrakcyjnym i ogólnym nie stanowi przedmiotu prawa autorskiego, gdyż traci cechę oryginalności.



'Kobieta pracująca'  
jest tylko jedna

[www.demotywatory.pl](http://www.demotywatory.pl)

# I ACA 1216/12 KOBIETA PRACUJĄCA

Nazwa "Kobieta pracująca" nie jest nazwą oryginalną, czyli nazwą o wysokim ładunku intelektualnym lub emocjonalnym oraz wyobrażeniowym (indywidualizującym postać). Krótka jednostka słowna, aby uzyskać ochronę na podstawie przepisów prawa autorskiego musi posiadać autonomiczną wartość twórczą, autonomiczne cechy utworu, określone w prawie autorskim i zdolność do samodzielnej egzystencji na różnych polach eksploatacji. Sama idea, pomysł, polegający na połączeniu określonego słowa ze sposobem jego wykorzystania w ściśle określonym celu, nie podlega takiej ochronie.

# BAŠKA



# BAŚKA I ACA 668/06

Nie można przyjąć, że pozwani naruszyli wskazane osobiste prawa autorskie. Banalny i prosty zwrot językowy stanowiący fragment piosenki B., nie będący w spornym utworze reklamowym cytatem ani zapożyczeniem, co najwyżej inspiracją i odwołaniem do odległych skojarzeń, nie uzasadnia przyjęcia naruszenia praw autorskich

**CO PANA NAJBARDZIEJ**  
**DENERWUJE?**  
**TAKA SYTUACJA**



**Mistyfikacja**

Taka sytuacja

[www.demotywatory.pl](http://www.demotywatory.pl)



# TAKA SYTUACJA 😊



# ZDJĘCIA

Cour de cassation (1ère Ch. Civ.) –  
13.11.2008.

Arrêt >Paradis<

- przesłanka oryginalności
- słowo umieszczone w specyficznym miejscu
- przekręcenie zwyczajnego znaczenia
- pomysłowe, oryginalne podejście artysty
- naruszenie prawa autorskiego
- potwierdzenie tendencji rozszerzania ochrony autorskoprawnej w orzecznictwie sądów francuskich



An advertisement for COTA coffee featuring a chocolate muffin and scones. The muffin is labeled "MUFFIN CZEKOLADOWY" and the scones are labeled "SEKACZ". A red price tag indicates "+45 zł" for the muffin. A white arrow points from the muffin towards the coffee cup. The coffee cup is labeled "COTA cafe punkt". The background is dark wood.

**MUFFIN  
CZEKOLADOWY**

**+45 zł**  
nowy produkt

**SEKACZ**

**KAWA  
Z CIASTKIEM\***

**2 zł  
TANIEJ**

COTA  
cafe punkt

\*Dotyczy zakupu kawy i dowolnego ciastka z oferty Cafe Punkt.

# MAPKI



# MAPKI (I ACA 639/11)

Mapa stanowiąc odzwierciedlenie rzeczywistości może być wykonana bez tego twórczego i indywidualnego zaangażowania i wówczas nie będzie utworem w rozumieniu prawa autorskiego.

# MAPKI (I ACA 1132/13): UWAGA NA MAPKI Z INTERNETU

- Ustawodawca w art. 1 ust. 2 pkt 1 pr. aut. (...) standardowo (...), wymienił utwór kartograficzny, co oznacza, że wszelkie mapy mogą na ogólnych zasadach być przedmiotem ochrony, o ile mają cechy utworu w znaczeniu użytym przez ten przepis, tj. indywidualność i oryginalność.
- Ochrony prawnoautorskiej nie przekreśla fakt, że mapy z istoty swej nastawione są na wierne odtworzenie istniejącej rzeczywistości.
- Cech indywidualnych, twórczych dopatrzeć się bowiem można w decyzjach dotyczących "zawartości" mapy, determinowanej stopniem szczegółowości odwzorowania rzeczywistości, sposobem przedstawiania wybranych elementów, oprawą plastyczną itp., co składa się na autorski projekt graficzny

# ORZ. SO W TARNOWIE Z 20.12.2007 R. (I C 238/06)

- Plan maratonu
- Fakt, że do przygotowania planu zostały użyte elementy znane nie pozbawia całości twórczego charakteru.
- Czas i logistyka, wybór ulic w Bochni, uwzględnienie ukształtowania terenu, publiczny transport - elementy twórcze



# COUR DE CASSATION (1ÈRE CH. CIV.) – 22.01.2009. ARGEVILLE CO. V. LANCÔME PERFUMS

- ochrona z art. L. 112-1 i L. 112-2 - nie
- przesłanka twórczości – nie
- zwykle zastosowanie know-how





**KAZUS**

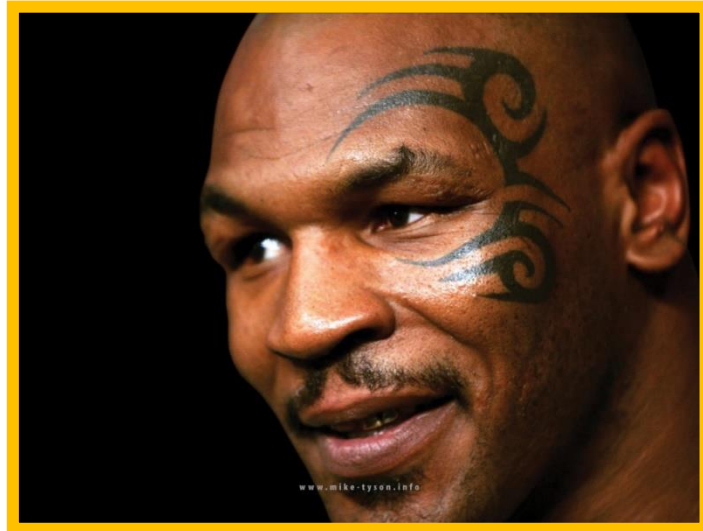

# WYKORZYSTYWANIE REZULTATÓW CUDZEJ TWÓRCZOŚCI:

- **Utwory Samoistne:** utwory, do których nie przejęto twórczych elementów z innego utworu
  - Utwory samoistne sensu stricto
  - Utwory inspirowane (SN I CR 104/72: zaczerpnięty zostaje tylko wątek cudzego utworu)
- **Utwory niesamoistne:**
  - Utwory z zapożyczeniami (zawiera cytaty)
  - Utwory zależne (opracowania)

# INSPIRACJA?



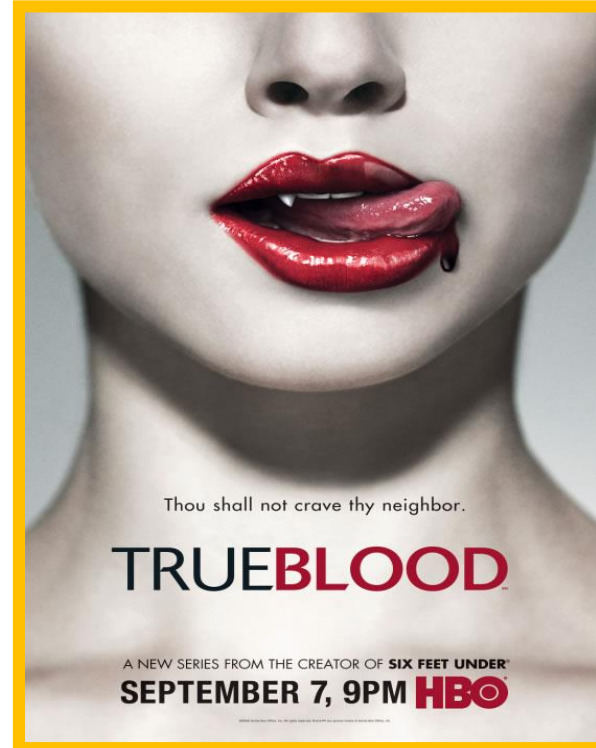
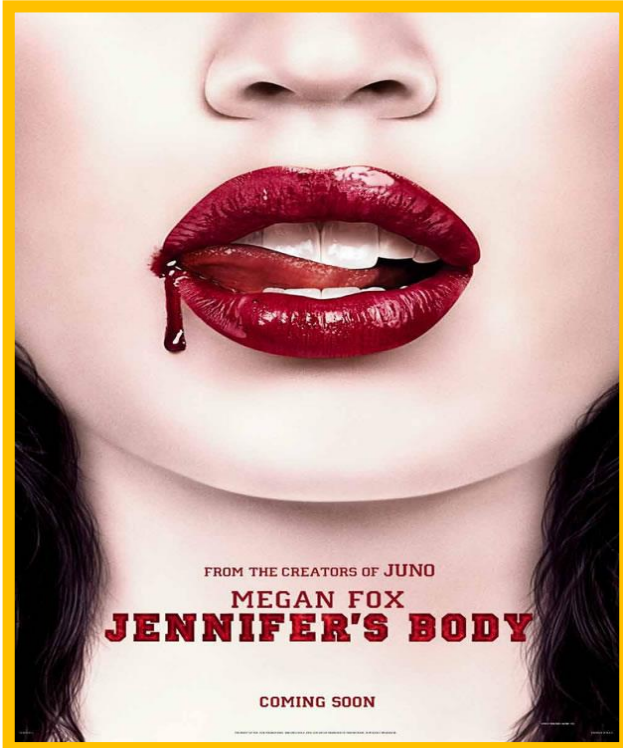

**CO NIE PODLEGA  
OCHRONIE PRAWA  
AUTORSKIEGO?**

- Art. 4. pr. aut.
- Nie stanowią przedmiotu prawa autorskiego:
  - 1) akty normatywne lub ich urzędowe projekty,
  - 2) urzędowe dokumenty, materiały, znaki i symbole,
  - 3) opublikowane opisy patentowe lub ochronne,
  - 4) proste informacje prasowe.



# **PRAWA OSOBISTE I MAJĄTKOWE**

# PRAWA AUTORSKIE

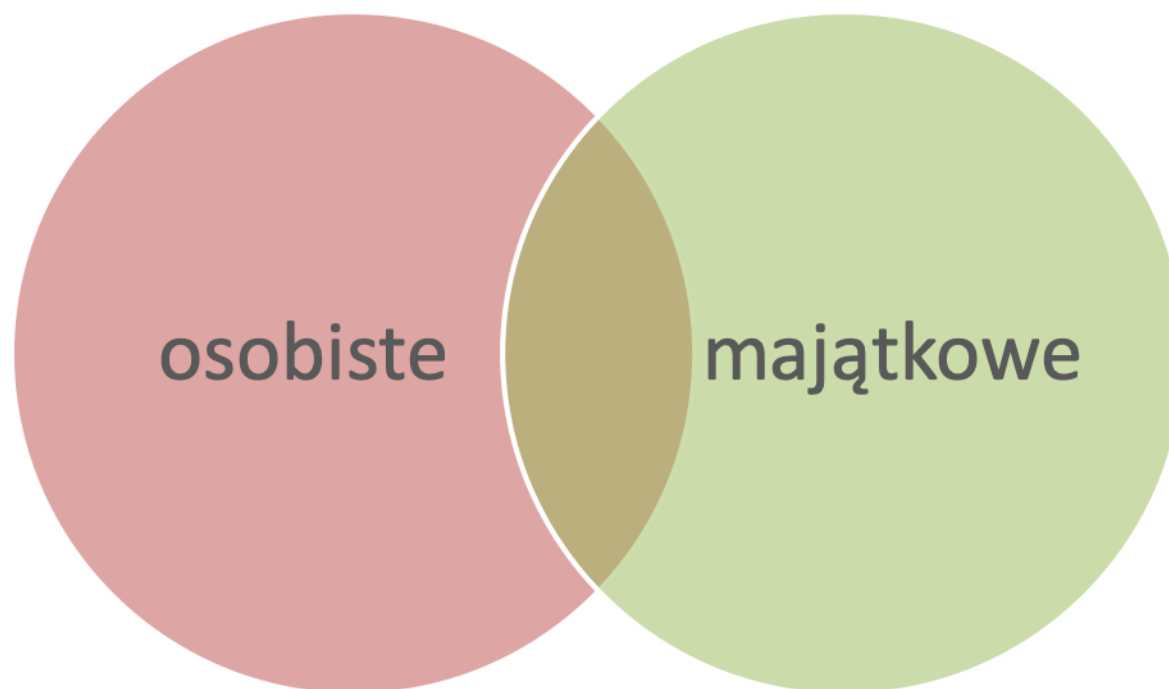



# AUTORSKIE PRAWA OSOBISTE

Chronią nieograniczoną w czasie i nie podlegającą zrzeczeniu się lub zbyciu **więź** twórcy z utworem.



# AUTORSKIE PRAWA MAJĄTKOWE

Wyłączne prawo twórcy do:

- korzystania i rozporządzania utworem na każdym polu eksploatacji;
- wynagrodzenia za korzystanie z utworu przez inne osoby.



# **PRAWA AUTORSKIE OSOBISTE**

# AUTORSKIE PRAWA OSOBISTE

- 1) autorstwa utworu,
- 2) oznaczenia utworu swoim nazwiskiem lub pseudonimem albo do udostępniania go anonimowo,
- 3) nienaruszalności treści i formy utworu oraz jego rzetelnego wykorzystania,
- 4) decydowania o pierwszym udostępnieniu utworu publiczności,
- 5) nadzoru nad sposobem korzystania z utworu.

# PRAWA OSOBISTE A UMOWY

- Nie podlegają zrzeczeniu się ani zbyciu
- Można:
  - Skutecznie zobowiązać się do niewykonywania praw osobistych
  - Powierzyć ich wykonywanie innemu podmiotowi (np. pełnomocnikowi)
  - Zgoda na pewne działania, które traktowane były by jako naruszenie praw osobistych
    - Można określić dozwolone i niedozwolone granice zmian w utworze:
    - Raczej zgoda na konkretne działania niż zgoda blankietowa

# PRAWO DO AUTORSTWA (PRAWO ATRYBUCJI)

- Podstawowe prawo osobiste twórcy
- Zakaz przypisywania sobie autorstwa przez nieuprawnionego (aspekt negatywny)
- Twórca decyduje w jaki sposób zostanie oznaczone autorstwo jest utworu (aspekt pozytywny)
- Nazwisko, Inicjały, Pseudonim, Anonimowo



Amy ADAMS  
ZŁOTE GLOBY 2015  
NOMINACJA

Christoph WALTZ  
ZŁOTE GLOBY 2015  
NOMINACJA



Wystarczy jedno spojrzenie

# WIELKIE OCZY

FILM TIMA BURTONA

© 2014 Warner Bros. Entertainment Inc. All Rights Reserved. TM & © DC Comics. "Wielkie Oczy" jest fikcyjnym tytułem. Wszystkie prawa zastrzeżone. "Wielkie Oczy" jest fikcyjnym tytułem. Wszystkie prawa zastrzeżone. "Wielkie Oczy" jest fikcyjnym tytułem. Wszystkie prawa zastrzeżone.

W KINACH OD 2 STYCZNIA

[bigeyesfilm.com](http://bigeyesfilm.com)

# PLAGIAT

- Brak def. ustawowej.
- Przywłaszczenie autorstwa: utworu, odkrycia, pomysłu, wyniku naukowego, wynalazku, etc.
- Naruszenie praw autorskich osobistych przejęcie twórczych elementów por. min. art 29 ust. 1 wz. z 34 pr. aut. oraz art. 115 ust. 1 pr. aut.
- Naruszenie dóbr osobistych przejęcie innych elementów (np. oszustwo naukowe)
- Podobne zjawiska:
- Plagiat odwrócony: przypisanie komuś autorstwa, naruszenie dóbr osobistych
- Ghostwrihting
- Autoplaciat



# PRAWO DO INTEGRALNOŚCI UTWORU

- Prawo do zachowania nienaruszonego kształtu treści i formy utworu
- Zakaz wprowadzania zmian w utworze bez zgody twórcy
  - Granicę tego prawa wyznacza m.in. art. 49 ust. 2 pr. aut. jest więc wprowadzenie zmian przez nabywcę/licencjobiorcę o ile:
    - Zachodzi *oczywista konieczność*
    - Nie ma *słusznej podstawy sprzeciwu*

# ORZ. SA W KRAKOWIE Z 18 CZERWCA 2003 R. I ACA 510/03



# PRAWO DO RZETELNEGO WYKORZYSTANIA UTWORU

- Możliwość zakazywania wykorzystywania utworu w sposób wprowadzający z błąd (m.in.) ze względu:
  - Kontekst
  - Tendencyjny wybór fragmentów
  - Opracowanie zniekształcające utwór

# **PRAWA AUTORSKIE MAJĄTKOWE**

*Art. 17 pr. aut.*

*Jeżeli ustawa nie stanowi inaczej, twórcy przysługuje  
**wyłączne** prawo do **korzystania** z utworu i  
**rozporządzania** nim na wszystkich **polach**  
**eksploatacji** oraz do **wynagrodzenia** za korzystanie z  
utworu.*

# MONOPOL AUTORSKI

- Sprzedawanie urządzeń umożliwiających nielegalne oglądanie filmów i seriali jest nielegalne. (C 527/15)
- Podobnie jak tworzenie tłumaczeń tych utworów bez zgody producentów <https://thenextweb.com/insider/2017/04/21/court-rules-fan-subtitles-tv-movies-illegal/>
- **zarządzanie w Internecie i udzielanie dostępu do platformy wymiany, która poprzez indeksację metadanych dotyczących utworów chronionych i udostępnianie wyszukiwarki umożliwia użytkownikom tej platformy wyszukanie tych utworów oraz ich wymianę w ramach sieci równorzędnej (*peer-to-peer*)- C 610/15 z 14.06.2017 r.**

# **OGRANICZENIA PRAW – DOZWOLONY UŻYTEK**

# DOZWOLONY UŻYTEK

## Prywatny

- Krąg znajomych, rodziny

## Publiczny

- Szkoły, archiwa, biznes



# PODSTAWOWE ZASADY DOZWOLONEGO UŻYTKU

- Możliwość korzystania z utworów bez zgody uprawnionego
- Twórcy nie przysługuje prawo do wynagrodzenia chyba że ustawa stanowi inaczej (art. 34 *in fine* pr. aut.)

# DOZWOLONY WŁASNY UŻYTEK OSOBISTY

- Dotyczy tylko osób fizycznych
- Dana osoba oraz osoby pozostające w związku osobistym m.in.
  - pokrewieństwo, powinowactwo
  - *stosunek towarzyski*:
    - Stała relacja, nieformalne więzi, prywatne znajomości,
    - Nie relacje jednorazowe
    - Nie oparte na wyłącznie zinstytucjonalizowanej konieczności

# NIELEGALNE ŹRÓDŁA C-435/12

ACI Adam BV i in. przeciwko Stichting de Thuiskopie i Stichting Onderhandelingen Thuiskopie vergoeding z 2014 r.

*Prawo Unii, a w szczególności art. 5 ust. 2 lit. b) dyrektywy 2001/29/WE Parlamentu Europejskiego i Rady z dnia 22 maja 2001 r. w sprawie harmonizacji niektórych aspektów praw autorskich i pokrewnych w społeczeństwie informacyjnym w związku z art. 5 ust. 5 tego aktu, należy interpretować w ten sposób, że stoi ono na przeszkodzie obowiązywaniu uregulowania krajowego takiego jak omawiane w postępowaniu głównym, które nie rozróżnia sytuacji, w której źródło służące za podstawę sporządzenia kopii na użytek prywatny jest legalne, od sytuacji, w której źródło to jest nielegalne.*

# OGRANICZENIA DOZWOLONEGO UŻYTKU OSOBISTEGO

- Programy komputerowe (art. 77 pr. aut.)
- Elektroniczne bazy danych będące utworami chyba że dotyczy to własnego użytku naukowego niezwiązanego z celem zarobkowym (art. 23 ust. 1 oraz 30<sup>1</sup> pr. aut.)
- Budowanie według cudzego utworu architektonicznego i architektoniczno-urbanistycznego (art. 23 ust. 1)
- Por. jednak prawo korzystania z utworu w postaci obiektu budowlanego w celu jego odbudowy lub remont (art. 33<sup>5</sup> pr. aut)

# SWOBODA CYTOWANIA

## *Art. 29 ust. 1 pr. aut.*

Wolno przytaczać w utworach stanowiących samoistną całość urywki rozpowszechnionych utworów oraz rozpowszechnione utwory plastyczne, utwory fotograficzne lub drobne utwory w całości, w zakresie uzasadnionym celami cytatu, takimi jak wyjaśnianie, polemika, analiza krytyczna lub naukowa, nauczanie lub prawami gatunku twórczości.

# PRZYKŁAD CYTATU

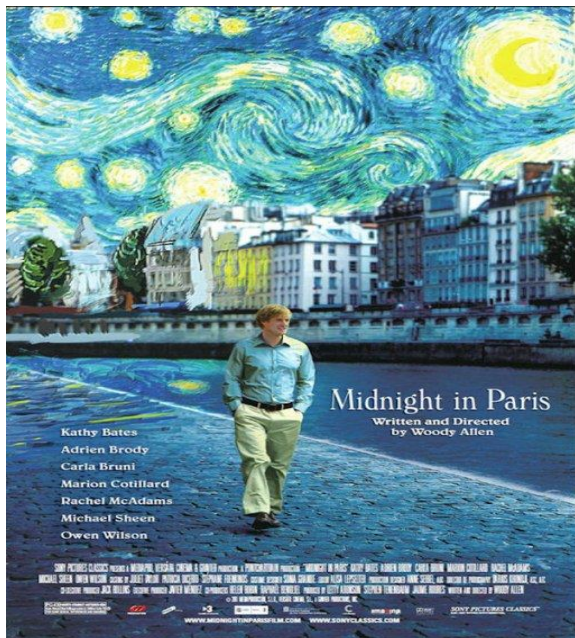

# NADIA PLESNER

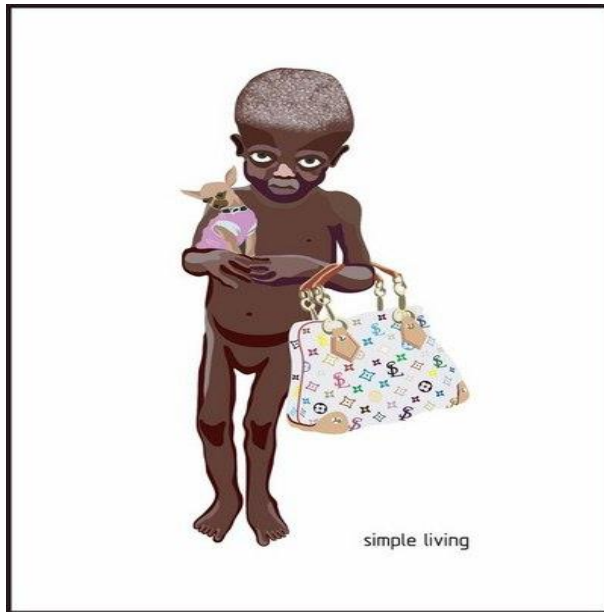

# PARODIA

- Art. 291. Wolno korzystać z utworów na potrzeby parodii, pastiszu lub karykatury, w zakresie uzasadnionym prawami tych gatunków twórczości.
- Orz. TS UE z 3 września 2014 r. C-201/13 Suske en Wiske- parodia jest jednolitym pojęciem prawa Unii: a) nawiązuje do utworu wcześniejszego, b) jest od niego odróżnialna, c) humorystyczna lub żartobliwa, d) nie musi być twórcza, e) zachowanie równowagi.



# PRZYPADKOWE KORZYSTANIE

- Art. 29[2]. Wolno w sposób niezamierzony włączyć utwór do innego utworu, o ile włączony utwór nie ma znaczenia dla utworu, do którego został włączony.”;



# INNE PRZEJAWY DOZWOLONEGO UŻYTKU

- Licencje dla bibliotek, szkół i ośrodków dokumentacji (art. 27, 28, 29 ust. 2 i art. 30 pr. aut.);
- Dla dobra osób niepełnosprawnych w sposób bezpośrednio związany z ich upośledzeniem (art. 33<sup>1</sup>pr. aut);
- Reklama wystawy publicznej lub publicznej sprzedaży art. 33<sup>3</sup>

# **CZAS OCHRONY PRAW AUTORSKICH**

**Art. 36.** Z zastrzeżeniem wyjątków przewidzianych w ustawie, **autorskie prawa majątkowe** gasną z upływem **lat siedemdziesięciu**:

- 1) od śmierci **twórcy**, a do utworów współautorskich - od śmierci **współtwórcy, który przeżył pozostałych**,
- 2) w odniesieniu do utworu, którego **twórca nie jest znany** - od daty **pierwszego rozpowszechnienia**, chyba że pseudonim nie pozostawia wątpliwości co do tożsamości autora lub jeżeli autor ujawnił swoją tożsamość,
- 3) w odniesieniu do utworu, do którego autorskie prawa majątkowe przysługują z **mocy ustawy innej osobie niż twórca** - od daty **rozpowszechnienia utworu, a gdy utwór nie został rozpowszechniony - od daty jego ustalenia**,
- 4) w odniesieniu do **utworu audiowizualnego** - od **śmierci najpóźniej zmarłej z wymienionych osób**: głównego reżysera, autora scenariusza, autora dialogów, kompozytora muzyki skomponowanej do utworu audiowizualnego.



# PODMIOTY UPRAWNIONE



# ZASADA TWÓRCZOŚCI

Generalną zasadą praw na dobrach niematerialnych jest to, że prawa do stworzonego dobra niematerialnego przysługują twórcy tzn. twórca nabywa w sposób pierwotny *ex lege* prawa do danego dobra niematerialnego.

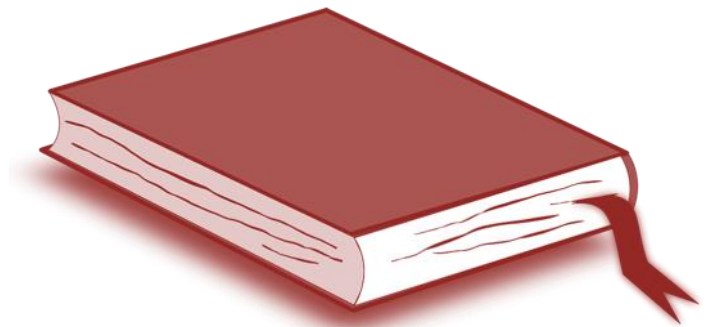

# ZASADA TWÓRCZOŚCI

- **Art. 8.** 1. Pr. aut.: Prawo autorskie przysługuje twórcy, o ile ustawa nie stanowi inaczej.
- **Art. 11.** 1. PWP: Prawo do uzyskania patentu na wynalazek albo prawa ochronnego na wzór użytkowy, jak również prawa z rejestracji wzoru przemysłowego przysługuje, z zastrzeżeniem ust. 2, 3 i 5, twórcy.

# TWÓRCA

## WYŁĄCZNIE OSOBA FIZYCZNA

W literaturze wyrażono pogląd, iż w przypadku utworów generowanych przez program komputerowy bez udziału człowieka, twórcą takiego utworu jest autor programu komputerowego (tak. J.Barta, R.Markiewicz, Prawo autorskie...s. 106, M.Jankowska, Autor i prawo do autorstwa, Warszawa 2011 r. s. 343), z czym jednak trudno się zgodzić. Należy przychylić się do dominującego poglądu, iż w takim przypadku nie powstaje utwór, gdyż wytwór taki nie pochodzi od twórcy (człowieka).

Prawo unijne i porozumienie **TRIPS** pozwalają uznać za autora osobę prawną.

Cechy osobiste twórcy, jego poglądy, wiek, stan zdrowia, **ubezwłasnowolnienie** etc. nie mają znaczenia dla powstania na rzecz twórcy praw.



# ZASADA TWÓRCZOŚCI

Zasada twórczości nie ma jednak charakteru bezwzględnego. W różnych ustawodawstwach czynione są od niej wyjątki. Można zaryzykować twierdzenie, że **ich zakres stopniowo się poszerza**. Coraz częściej spotykamy uregulowania według, których prawo autorskie powstaje w **sposób pierwotny nie na rzecz twórców, lecz producenta**.



# WYJĄTKI OD ZASADY TWÓRCZOŚCI

- **Utwór zbiorowy** - art. 11 pr. aut.
- **Programy komputerowe** - art. 74 ust.3 pr. aut.
- **Bazy danych** - producent baz danych

# ZASADA TWÓRCZOŚCI

Przejęcie praw autorskich na inne podmioty niż twórca z mocy ustawy:

- **Utwory pracownicze** - art. 12 pr. aut.
- **Utwory naukowe** - art. 14 pr. aut.
- **Domniemanie nabycia praw w przypadku utworu audiowizualnego** - art. 70 pr. aut.

# UTWÓR PRACOWNICZY

**Pracownik** - osoba zatrudniona na podstawie umowy o pracę, a nie np. dzieła, zlecenia.

Pracownik tworzy utwór w wykonywaniu obowiązków ze stosunku pracy.

Pracodawca dokonuje przyjęcia utworu w sposób wyraźny lub dorozumiany (art.13 pr.aut.)

Nabycie praw do tworu następuje w granicach umowy o pracę i zgodnego zamiaru stron.

**Pracodawca nabywa własność corpus mechanicum**

# **KAZUS UTWÓR PRACOWNICZY-ORZ. SA W GDAŃSKU Z 8.11.2012, IACA 602/12**

- X pracował u Y jako asystent merchandisera, a następnie jako merchandiser. Powód, zajmował się handlem odzieżą dla młodzieży inspirowaną sportami ekstremalnymi, zajmował się doborem kolekcji do sprzedaży oraz wyceną produktu do sklepów firmowych. Obowiązki zawodowe powoda wymagały wiedzy na temat aktualnych trendów odzieżowych, w związku z czym wraz z innymi pracownikami, wielokrotnie uczestniczył on w ramach wyjazdów służbowych, w targach handlowych. Wyjazd na targi do F. miał na celu zaczerpnięcie inspiracji do nowych projektów odzieżowych i przywiezienie jak największej ilości materiałów, głównie zdjęciowych.

- Osoby wytypowane do wzięcia udziału w wyjazdach miały obowiązek przekazywania pozostałym pracownikom informacji o tym, co było na targach. W tym celu wykonywały zdjęcia, z których następnie przygotowywany był raport tj. dokument zawierający zdjęcia i opisy, ogólnodostępny wewnątrz firmy.
- Zdjęcia te pracownicy wykonywali aparatami własnymi lub firmowymi. Osoby wyjeżdżające na targi nie były rozliczane z ilości zrobionych zdjęć i same decydowały, które zdjęcia przekazują pozwanemu do sporządzanego raportu. Podczas wyjazdu służbowego na targi do F. powód własnym aparatem wykonał m.in. zdjęcie zawodnikowi, który prezentował produkty jednego z wystawców, podczas wykonywania przez niego pokazów na deskorolce na imprezie towarzyszącej targom. Zdjęcie to zostało wykorzystane przez pozwaną jako grafika na koszulce T-shirt, z tym że w miejsce głowy zawodnika została wstawiona głowa misia.



# ZDJĘCIE Z GŁOWĄ MISIA C.D

- Sąd I instancji: taka fotografia w ramach delegowania pracownika nie jest utworem, to bardziej czynność rutynowa możliwa do powtórzenia przez każdą osobę., ale Sąd Apelacyjny zauważył:
- Ustawa o prawie autorskim i prawach pokrewnych przyznaje fotografii ochronę na równi z wszystkimi innymi rodzajami utworów, mimo świadomości przez ustawodawcę specyfiki tego utworu i jego zakresu od fotografii artystycznych, reporterskich, po fotografie robione powszechnie przy różnych okazjach. W konsekwencji ochronie prawnoautorskiej podlega fotografia, którą cechują elementy twórcze, choćby.



# ZDJĘCIE Z GŁOWĄ MISIA C.D

Na minimalnym poziomie, natomiast nie podlega fotografia czysto rejestracyjna. Zdaniem Sądu Apelacyjnego uwzględniając poglądy orzecznictwa i doktryny wyrażone na tle art. 1 ustawy uznać należy, iż fotografia będąca przedmiotem sporu (k.9) jest utworem.

Została na niej utrwalona postać zawodnika w momencie skoku na deskorolce, na tle budynku i obserwujących go mieszkańców. (...) został przy tym uchwycony w momencie najwyższego wybicia zawodnika, tworząc wrażenie jego „zawiśnięcia w powietrzu”, co sprawia, iż fotografia jest atrakcyjna, ciekawa i może być kwalifikowana jako utwór zwłaszcza, w branży podmiotów zajmujących się sportami ekstremalnymi i ich obsługą.

# ZDJĘCIE Z GŁOWĄ MISIA C.D

- Biorąc pod uwagę walory zdjęcia, nie może dziwić, iż pozwana wykorzystwała je jako nadruk na koszulkę, uatrakcyjniając w ten sposób swoją ofertę dotyczącą odzieży dla osób uprawiających sporty ekstremalne. Nie można również nie dostrzec, że gdyby inny przedsiębiorca posłużył się tego rodzaju nadrukiem na rozprowadzanej przez siebie odzieży pozwana nie miałaby wątpliwości co do naruszenia swoich praw, gdyby nastąpiło to bez jej zgody. Pozwana nie zaprzeczyła również, twierdzeniom powoda, iż kupiła od niego jedno zdjęcie na potrzeby reklamy z czego wynika, iż miała świadomość, że przekazanie praw majątkowych do zdjęcia wymaga odpłatnego przeniesienia autorskich praw majątkowych, a wykonywanie fotografii nie mieści się w obowiązkach pracowniczych powoda.

- Podnoszenie przez pozwaną **kwestii braku wartości artystycznej zdjęcia jest pozbawione znaczenia**, skoro ochronie na gruncie prawa autorskiego podlegają wytwory indywidualnej myśli człowieka niezależnie od wartości, którą utwór obiektywnie prezentuje. Nie jest też istotne, iż twórczość ujawniła się tylko w formie ani wielkość nakładu pracy powoda czy jej charakter. Niewątpliwym jest, iż zdjęcie posłużyło pozwanej do przygotowania wzoru zdobniczego na projektowaną odzież cechującego się nowością, oryginalnością i nadającym się do wielokrotnego odtwarzania.
- **Akceptacja stanowiska pozwanej pozbawiałaby w zasadzie wszystkie fotografie cech twórczych skoro „odtwarzają one jedynie rzeczywistość”**. Należy jednak odróżnić przedmiot poznania i przedmiot zrekonstruowany w utworze fotograficznym, który w zależności od ujęcia tematu będzie stanowił określoną kreację autora i jako taki cechuje się oryginalnością i indywidualnością.

# ZDJĘCIE Z GŁOWĄ MISIA C.D

- Zgodnie z art. 12 ust. 1 ustawy, pracodawca nabywa majątkowe prawa autorskie do utworu pracownika z chwilą jego przyjęcia, jedynie w sytuacji gdy pracownik stworzył utwór w wyniku wykonywania obowiązków ze stosunku pracy, w granicach wynikających z celu umowy o pracę i zgodnego zamiaru stron. W ramach tej regulacji, która powinna być interpretowana ściśle chodzi o przypadki, gdy stworzenie danego dzieła należało do obowiązków pracownika, czy to sprecyzowanych w umowie o pracę czy bezpośrednich poleceniach służbowych, które muszą jednak pozostawać w granicach obowiązków pracowniczych twórcy.

- Natomiast przygotowanie utworu w czasie pracy, sfinansowanie pracy twórczej przez zakład pracy lub nawet tolerowanie przez twórcę eksploatacja utworu przez zakład pracy bez porozumienia z nim pozostaje bez istotnego znaczenia (por. wyrok Sądu Apelacyjnego w Katowicach z 4 października 2011r V Aca 422/11).
- Kwalifikacja utworu jako pracowniczego wymaga, by powstał on w wyniku zobowiązania pracownika do wykonywania pracy obejmującej obowiązki twórcze w znaczeniu prawa autorskiego, art. 12 ust. 1 ustawy nie może być natomiast stosowany w przypadku występowania innych powiązań między utworem, a stosunkiem pracy w tym nie obejmuje sytuacji, w których utwór powstał jedynie w związku czasowym, miejscowym, przy okazji wykonywania pracy, bądź dzięki przyczynieniu się pracodawcy (por. wyrok Sądu Apelacyjnego w Warszawie z 12 listopada 2008r IACa 227/08)

# UMOWY AUTORSKIE



# UMOWY AUTORSKIE

UMOWY W ZAKRESIE  
PRAW AUTORSKICH

Przeniesienie pr.aut.

UMOWY  
LICENCYJNE:

Licencja wyłączna

Licencja niewyłączna

# UMOWY AUTORSKIE - DOMNIEMANIA

- Domniemanie udzielenia licencji a nie przeniesienia praw autorskich,
- Domniemanie udzielenia licencji nie wyłącznej





# PRZENIESIENIE AUT.PR.MAJ.

**Umowy tradycyjne np. sprzedaż:** (rozporządzanie bez ograniczeń)



**Przeniesienie praw autorskich:**



# POLE EKSPLOATACJI - POJĘCIE

Każda odrębna pod względem

- **technicznym,**
- **personalnym,**
- **terytorialnym**

forma korzystania z utworu.

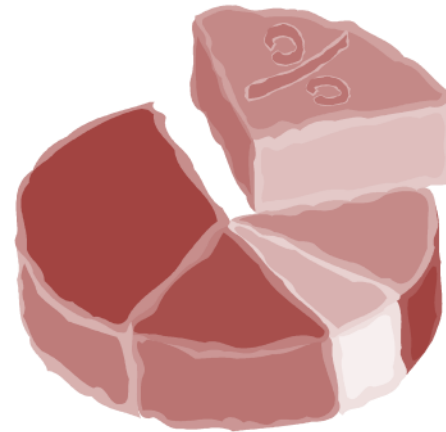

# POLE EKSPLOATACJI – PRZYKŁADY

- **wydanie tradycyjne** - wydanie w Internecie,
- **wydanie na kasecie** - wydanie na płycie DVD,
- **przekaz satelitarny** - przekaz kablowy
- **dzwonki polifoniczne** (Federalny Sąd Najwyższy Niemcy, 2008r. Sprawa Nr I ZR 23/06)
- **sprzedaż maskotek** - wydruk na koszulkach (wyrok Sądu Apelacyjnego w Warszawie z 1992r. I ACr 296/91)

# POLE EKSPLOATACJI – PRZYKŁADY

- Modyfikacja programu komputerowego (Orz. NSA z 6.06.2007, II FSK 745/06)
- Miniatury obrazów obrazków (*thumbnail*) w wyszukiwarce Google (Orz. Federalnego Sądu Najwyższego Niemiec z 2010r. w sprawie Google Images) ale-dorozumiana licencja.
- Publiczne odtwarzanie radia w sklepie *Twentieth Century Music Corp v. Aiken* (422 U.S. 151, 156 (1975) ale dozwolony użytek.
- Nie uznano za pole eksploatacji słuchania płyty w sklepie w celu jej nabycia (Orz. SA w Krakowie, z 4.04.2002 r., OSA 2001 r. z. 11 poz. 58).

# BRAK OKREŚLENIA PÓL EKSPLOATACJI

- **M. Kępiński** – liberalne podejście zgodny cel i zamiar stron
- **J. Barta, R. Markiewicz** - rygorystyczne- musi być określone pole eksploatacji

# UJĘCIE RESTRYKCYJNE

- W ujęciu restrykcyjnym, zgodnie z zasadą wyrażoną w art. 41 ust. 2 pr.aut., wskazanie **pól eksploatacji stanowi *essentialia negotii* zarówno umowy przenoszącej autorskie prawa majątkowe jak i licencyjnej** (wyrok SN z dnia 23 września 2004 r., III CK 400/2003, Legalis). Zatem umowa, w której nie wymieniono jakiegokolwiek pola eksploatacji, nie przenosi żadnych praw ani nie udziela licencji (Orz. SA w Szczecinie z dn. 7.12.2011 syg. akt. I ACa 485/11 nie pub.)

# DOROZUMIANE POLE EKSPLOATACJI

- Art. 65 KC
- Wyrok SN z 14.09.2005 (III CK 124/05, Biul. SN z 2005 nr 12 s. 8)
- Wyrok S.A. w Warszawie z dn. 9.11.2006 r. (I ACa 487/06) pub. A.Korpała, Prawo autorskie-orzecznictwo, Warszawa 2010 r. poz. 436
- Wyrok SN z 5.03.2002 r. (II KKN 341/99, OSN KW 2002 nr. 9-10 poz. 82).

# PRZENIESIENIE PR. AUT-ZASADY

- określenie przedmiotu umowy - casus nagrań muzycznych
- określenie pól eksploatacji,
- forma pisemna *ad solemnitatem*,
- moment rozporządzenia-zapłata wynagrodzenia ?
- przyjęcie: a) wyraźne, b) dorozumiane
- niezależność *corpus mechanicum* od utworu i odwrotnie,
- nie ma nabycia praw autorskich w dobrej wierze od nieuprawnionego !!!!



# OCHRONA WYNAGRODZENIA TWÓRCY

- Domniemanie odpłatności
- Możliwość podniesienia wynagrodzenia,
- Wynagrodzenie za każde pole eksploatacji,
- Podwyższenie ceny egzemplarza nie równa się podniesienie wynagrodzenia,
- Obniżenia ceny egzemplarza nie równa się obniżenie wynagrodzenia



# UMOWY AUTORSKIE – JAK JE PISAĆ?

- strony umowy,
- Reps & warranties
- przedmiot umowy,
- pola eksploatacji,
- wynagrodzenie,
- indemnifikacja
- pozostałe postanowienia



**REPY**

## **Umowa o przeniesienie autorskich praw majątkowych**

Agencja oświadcza, iż wszystkie Materiały, w tym materiały reklamowe, dokumenty, prezentacje, spoty reklamowe stworzone, przekazane X na podstawie niniejszej Umowy lub opublikowane na podstawie Umowy nie naruszają praw osobistych lub majątkowych osób trzecich, w szczególności praw autorskich i są wolne od jakichkolwiek obciążeń lub ograniczeń o charakterze rzeczowym lub obligacyjnym oraz wad prawnych i fizycznych.

# PRZEDMIOT UMOWY

1.

Twórca oświadcza, że jest uprawniony z tytułu autorskich praw majątkowych do ..... (**dalej: utwór**) stanowiącego załącznik numer 1 do niniejszej umowy.

*[obowiązek dokładnego oznaczenia dzieła]*

# POLA EKSPLOATACJI

Twórca przenosi na Nabywcę autorskie prawa majątkowe do korzystania i rozporządzania utworem wymienionym w § 1 Umowy bez ograniczeń czasowych i terytorialnych, na wszystkich znanych w chwili zawarcia umowy polach eksploatacji określonych w art. 50 pr. aut. oraz na następujących polach eksploatacji:

- utrwalanie i zwielokrotnianie jakąkolwiek znaną w momencie podpisania umowy techniką , a w szczególności techniką magnetyczną, cyfrową lub techniką druku na dowolnym rodzaju materiału i dowolnym nośniku , w nakładzie w dowolnej wielkości,
- wprowadzenie do obrotu i do pamięci komputera,
- publiczne wykonanie albo publiczne odtworzenia
- wyświetlenie
- nadanie za pomocą wizji lub fonii przewodowej albo bezprzewodowej przez stację naziemną
- reklama prasowa
- reklama zewnętrzna
- iPhone, ipad etc.

*Etc. Do ustalenia z biznesowym kontaktem.*

# WYNAGRODZENIE

- Tytułem przeniesienia przez Twórcę na Nabywcę autorskich praw majątkowych do utworu i prawa korzystania przez Nabywcę z utworu na wszystkich polach eksploatacji określonych w § 3 Umowy Nabywca zapłaci Twórcy wynagrodzenie w kwocie .....PLN (słownie:.....złoty)
- + wykonanie dzieła
- + egzemplarz



# INDEMNIFIKACJA

W najszerszym zakresie dopuszczalnym przez bezwzględnie obowiązujące przepisy, Agencja zwolni X od roszczeń osób trzecich (w tym swoich podwykonawców) z tytułu ewentualnego niewykonania przez Agencję jakichkolwiek zobowiązań związanych z Umową, a także roszczeń odszkodowawczych powstałych w związku z wykonywaniem lub niewykonywaniem zobowiązań Agencji wynikających z niniejszej Umowy, w tym roszczeń dotyczących praw autorskich i praw pokrewnych lub roszczeń dotyczących ochrony danych osobowych. Zwolnienie nastąpi niezwłocznie po przekazaniu Agencji przez X informacji o podniesieniu takich roszczeń. Zwolnienie z roszczeń dotyczy również pokrycia kosztów obsługi prawnej.



# LICENCJE W PRAWIE AUTORSKIM



# LICENCJE

- Volumenowe
- Indywidualne
- Użytkownika końcowego (EULA)
- Licencje typu open source i creative commons

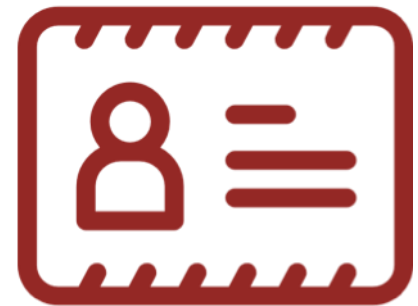

# LICENCJA

Umowa na korzystanie przez określony czas na danym terytorium na danych polach eksploatacji:

- Nie przenosi praw
- Może być w formie pisemnej lub ustnej, ale wyłączna w formie pisemnej
- Na czas oznaczony i nieoznaczony
- Wyłączna/ nie wyłączna
- Pełna/ ograniczona
- Sublicencja

# LICENCJE

- **Art. 67. 1.** Twórca może udzielić upoważnienia do korzystania z utworu na wymienionych w umowie polach eksploatacji **z określeniem zakresu, miejsca i czasu tego korzystania.**
- 2. Jeżeli umowa nie zastrzega wyłączności korzystania z utworu w określony sposób (licencja wyłączna), **udzielenie licencji nie ogranicza udzielenia przez twórcę upoważnienia innym osobom do korzystania z utworu na tym samym polu eksploatacji (licencja niewyłączna).**
- 3. Jeżeli umowa nie stanowi inaczej, licencjobiorca **nie może** upoważnić innej osoby do korzystania z utworu w zakresie uzyskanej licencji.
- 4. Jeżeli **umowa nie stanowi inaczej**, uprawniony z licencji wyłącznej może dochodzić roszczeń z tytułu naruszenia autorskich praw majątkowych, w zakresie objętym umową licencyjną.
- 5. Umowa licencyjna wyłączna **wymaga zachowania formy pisemnej pod rygorem nieważności.**

# LICENCJA

## Licencja wyłączna

**Wyłączność** - uprawnienie do korzystania otrzymuje tylko licencjobiorca, możliwość dochodzenia roszczeń w zakresie licencji, forma pisemna *ad solemnitatem*

## Licencja niewyłączna

Z utworu może korzystać w tym samym czasie wiele podmiotów, licencjobiorca nie może dochodzić roszczeń, dowolna forma zawarcia umowy,

**Możliwość zawarcia w formie konkludentnej (orz. SN. Z dn. 14.09.2005 r. III CK 124/05 LEX)**



# LICENCJA

## Licencja zawarta na czas oznaczony art.68 pr. aut.

- max. 5 lat,
- Po upływie 5 lat poczytuje się, że licencja jest zawarta na czas nieoznaczony

## Licencja zawarta na czas nieoznaczony

- możliwość wypowiedzenia

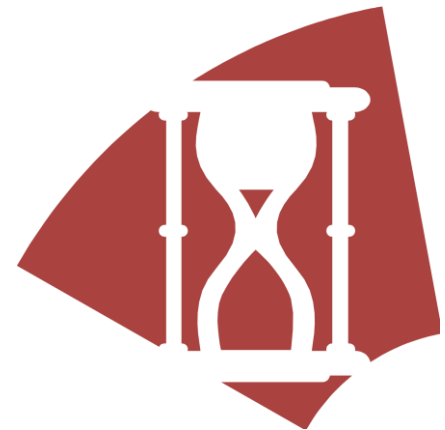

# LICENCJE - ZAKAZ POZYSKIWANIA PRAW

Niniejsza Umowa nie upoważnia Agencji do korzystania w jakikolwiek inny sposób, niż wynikający z niniejszej Umowy ze znaków towarowych, sloganów reklamowych lub nazw handlowych lub innych praw własności intelektualnej, do których prawa przysługują X.

Agencja zaniecha wszelkich działań, które miałyby na celu pozyskanie przez Agencję lub osobę trzecią, przysługujących X praw do znaków towarowych, sloganów reklamowych lub nazw handlowych lub innych praw własności intelektualnej.

# LICENCJE OPEN SOURCE I CREATIVE COMMONS

- **Licencja open source** - zbiorcza nazwa na umowy dot. pr.kom. zakładająca udostępnienie programu także w wersji źródłowej połączona z upoważnieniem do wprowadzenia zmian i dalszego rozpowszechniania na zasadzie tej licencji
- **GNU General Public License (GPL)** autorstwa Prof. Stallman i Moglen





# LICENCJA CREATIVE COMMONS

- System nieodpłatnego, umownego udostępniania innych dzieł niż pr. kom
- Akceptuje prawa autorskie, zachęca do tworzenia wspólnej kultury której elementy mogą być swobodnie wymieniane i zmieniane.
- Prof. L. Lessing Free Culture

# TYPY LICENCJI CREATIVE COMMONS

## **Uznanie autorstwa** (ang. Attribution)

Wolno kopiować, rozprowadzać, przedstawiać i wykonywać objęty prawem autorskim utwór oraz opracowane na jego podstawie utwory zależne pod warunkiem, że zostanie przywołane nazwisko autora pierwowzoru.



## **Użycie niekomercyjne** (ang. Noncommercial)

Wolno kopiować, rozprowadzać, przedstawiać i wykonywać objęty prawem autorskim utwór oraz opracowane na jego podstawie utwory zależne jedynie dla celów niekomercyjnych.



- **Bez utworów zależnych** (ang. No derivative works) Wolno kopiować, rozprowadzać, przedstawiać i wykonywać utwór jedynie w jego oryginalnej postaci – tworzenie utworów zależnych nie jest dozwolone.

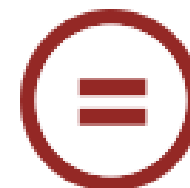

- **Na tych samych warunkach** (ang. Share Alike) Wolno rozprowadzać utwory zależne jedynie na licencji identycznej do tej, na jakiej udostępniono utwór oryginalny



# **PRAWA POKREWNE - WZMIANKA**

## Prawa pokrewne

- Prawa do artystycznych wykonań (art. 85 pr. aut.)
- Prawa do fonogramów i wideogramów (art. 94 pr. aut.)
- Prawo do nadań programów (art. 97 pr. aut.)
- Prawo do pierwszych wydań oraz wydań naukowych i krytycznych (art. 99<sup>1</sup>)

**WIZERUNEK OSOBY  
FIZYCZNEJ**

# OCHRONA WIZERUNKU

## Art. 23 Kodeksu Cywilnego

- Dobra osobiste

## Art. 81 prawa autorskiego

- Regulacja szczegółowa

# DEFINICJA WIZERUNKU - WĄSKIE UJĘCIE

- *„[w]izerunek to dostrzegalne, fizyczne cechy człowieka, tworzące jego wygląd i pozwalające na identyfikację danej osoby wśród innych ludzi, bądź też: skonkretyzowane ustalenie obrazu fizycznego człowieka, zdatne do zwielokrotnienia i rozpowszechnienia. Na gruncie art. 81 u.p.a.p.p. przyjmuje się, że wizerunek to wytwór niematerialny, który za pomocą środków plastycznych przedstawia rozpoznawalną podobiznę danej osoby (lub osób)” (wyrok Sądu Apelacyjnego w Krakowie z dnia 19 kwietnia 2016r., I ACa 1826/15*



# DEFINICJA WIZERUNKU - SZEROKIE UJĘCIE

- Cechy związane z wykonywanym zawodem, jak charakteryzacja, ubiór, sposób poruszania się, czy inne elementy identyfikujące, choćby okulary, fryzurę czy nawet szczególna linia profilu bądź charakterystyczny cień (por. wyrok Sądu Najwyższego z dnia 20 maja 2004 r., II CK 330/03, Lex nr 686639)

# WYKORZYSTANIE WIZERUNKU

## Na podstawie zgody

- Oświadczenie lub umowa

## Z mocy prawa art. 81 pr.aut

- Na warunkach tam określonych

# ZASADY OCHRONY

- Wizerunek podlega ochronie niezależnie od tego czy jest utworem
- Rozpowszechnianie wizerunku danej osoby wymaga zgody tej osoby

- Z G O D A

# ZGODA NA ROZPOWSZECHNIANIE WIZERUNKU

- Wyraźna
- Nie może być domniemana
- Musi być wyrażona wprost
- Może być ustna
- Powinna określać warunki i płaszczyzny wykorzystania wizerunku

# ZASADY OCHRONY

- Wyjątki:
- (a) zapłata za pozowanie
- (b) osoba powszechnie znana- w związku z pełnieniem przez nią funkcji publicznych, politycznych, społecznych i zawodowych
- (c) szczegół całości takiej jak zgromadzenie, krajobraz, publiczna impreza

# ZASADY OCHRONY

- Dopuszczalne jest zamieszczenie zdjęcia danej osoby na okładce czasopisma, nawet w ramach reklamy takiego czasopisma, jeśli okładka ta zapowiada numer i artykuł powiązany z daną osobą (tak wyrok Sądu Najwyższego z dnia 27 września 2013r., I CSK 739/12), ale już nie, gdy wykorzystanie wizerunku następuje przede wszystkim w celu osiągnięcia korzyści finansowych i dodatkowego sukcesu komercyjnego (por. wyrok Sądu Najwyższego z 19 maja 1967r., I CR 624/66, dotyczący rozpowszechniania pocztówek z wizerunkami aktorów).



# OSOBA POWSZECHNIE ZNANA

- sprawowanie funkcji politycznych lub społecznych, popularność poza własnym środowiskiem ze względu na działalność zawodową, sportową, amatorską, hobbystyczną.
- Celebryci
- Aktywny zawodowo radca prawny
- Prezydent miasta
- Lokalny przedsiębiorca
- dziennikarka telewizyjna prowadząca w telewizji publicznej program o bardzo wysokiej oglądalności



# ZWIĄZEK Z WYKONYWANĄ FUNKCJĄ

Premier Mateusz Morawiecki potwierdza przyszłoroczne plany rządu: **Warszawa Budowa metra zagrożona**

**Kwotowa waloryzacja emerytur najniższych**

Emerytura teraz	Tyle zyskasz na waloryzacji procentowej	Tyle zyskasz na waloryzacji kwotowej
974,50	29,44	50
1015,00	30,85	50
1055,50	31,26	50
1096,00	32,67	50
1136,50	34,08	50

**Najlepsza cena! 1,99 zł** **se.pl express**

**To będzie prawdziwa sensacja**

**Kożuchowska WRACA do „M jak miłość”**

**MILION dla ofiary księdza pedofila** **Prawomocny wyrok!** **KOŚCIÓŁ ZAPŁACI!**

**Kasia rozkwita z brzuszkiem** **Wszyscy zachwycają się jej wyglądem**

**Wszyscy podążają za prezydentem Słupską** **Biedron nie chce z Jaruzelską**

**Sokółowski zdradza, komu pomagali gangsterzy** **Bandyci i celebryci**

**Masa, kasa i układy**

**Bunt rodziców. Nie chcemy nieszczytliwych dzieci w żłobkach**

**UWAGA! NOWA OBSADA** **Kto jest kim w „Kogul-mogul”**

**MINISTER RAFALSKA ZAPOWIADA ZMIANY**

**Więcej osób dostanie 500+**

**Najlepsza cena! 2,19 zł** **se.pl express**

**EURO JACKPOT KUMULACJA 211 000 000 zł** **LOSOWANIE JUŻ DZIŚ!**

**Chcą mnie zabić, bo śpiewam piosenki Kory**

**Brawo! Boczarowska karmi synka w kawiarni** **Znana aktorka to supermama**

**„ZPR Media spółka akcyjna z siedzibą w Warszawie, wydawca dziennika Super Express przeprosza Pana Adama Kępińskiego, byłego posła na Sejm RP, za naruszenie jego dóbr osobistych w postaci dobrego imienia, prawa do prywatności i wizerunku, do którego doszło wskutek bezprawnej i niezgodnej z zasadami etyki dziennikarskiej publikacji zdjęcia i artykułów dotyczących prywatnej sfery życia Pana Adama Kępińskiego. Wydawca dziennika Super Express, ZPR Media spółka akcyjna z siedzibą w Warszawie”.**



# SZCZEGÓŁ CAŁOŚCI

- rozpowszechnianie wizerunku nie wymaga zezwolenia, jeśli stanowi on jedynie element akcydentalny lub akcesoryjny przedstawionej całości, tzn. w razie usunięcia wizerunku nie zmieniłyby się przedmiot i charakter przedstawienia.*



# KAZUS NATALII SIWIEC

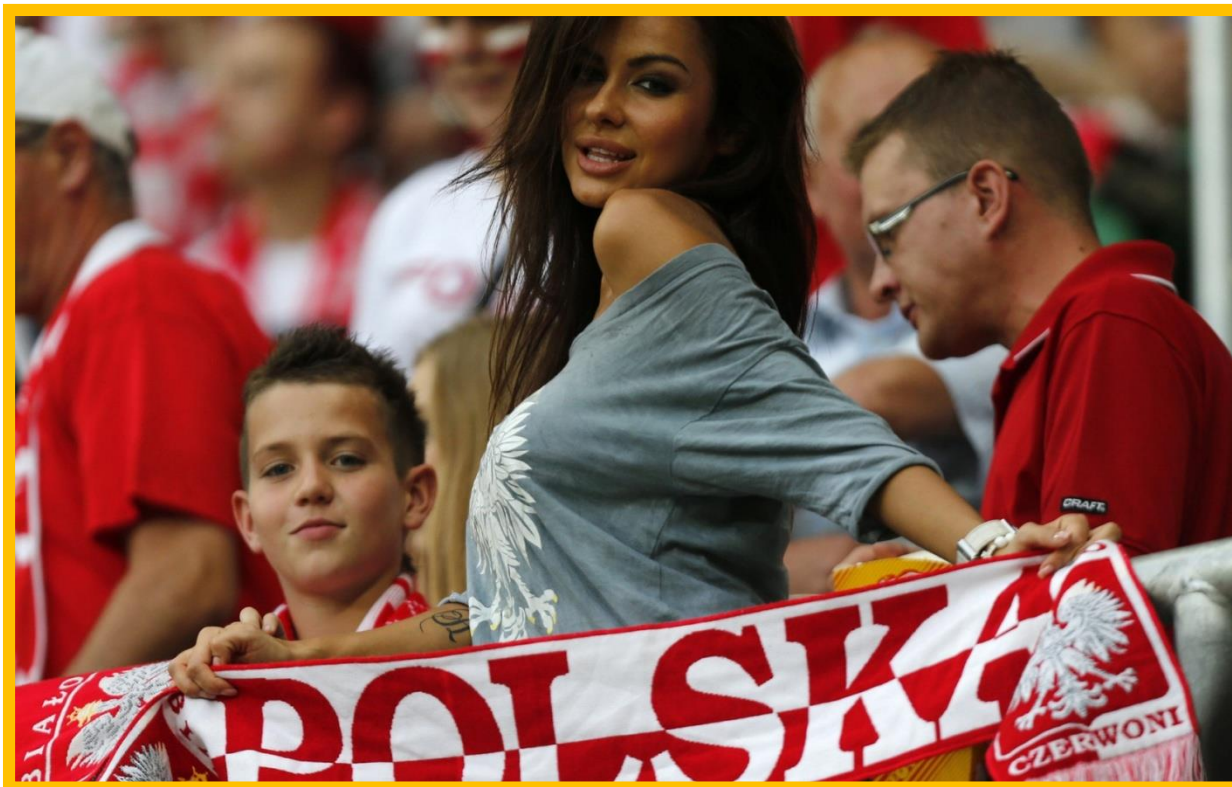

# ATAK W TAJLANDII

22 marca 2015 r. na stronie internetowej portalu (...).pl, wydawanego przez pozwaną spółkę, został opublikowany materiał (...)", w którym opisane zostało zdarzenie, w trakcie którego, podczas pobytu z mężem w Tajlandii, powódka została przez tajską prostytutkę zaatakowana słownie i uderzeniem obcasa od buta, w wyniku którego przedstawiona w ten sposób na zdjęciu zamieszczonym w tym materiale głowa powódki została zalana krwią, wskutek czego powódkę przewieziono do miejscowego szpitala na opatrunek, z wykonania którego została przedstawiona na kolejnym zdjęciu. Materiał ujawniał imię oraz nazwisko powódki. Opatrzony był także opisem tej sytuacji, w którym zostało podane, jakoby tajska prostytutka miała krzyczeć, że została obrażona przez powódkę oraz że jej mąż miał z nią rozmawiać o tym, że miał skorzystać z jej towarzystwa".

# ATAK W TAJLANDII

W materiale pojawiły się jeszcze dwa inne zdjęcia obrazujące to zdarzenie oraz pozyskane z Internetu dwie wcześniejsze fotografie powódki, która nie była osobą publiczną, lecz handlowcem przebywającym prywatnie w Tajlandii z mężem na niekonwencjonalnym leczeniu. Sąd Okręgowy ustalił, że podobne zdarzenie miało miejsce. Powódka, ani jej mąż nie byli jednak zupełnie zainteresowani kontaktem z transwestytką, która była nachalna i okazała się agresywna słownie i fizycznie. W sytuacji, gdy została zignorowana ze strony powódki i jej męża, niepodziwianie uderzyła powódkę obcasem od buta, który spowodował silnie krwawiącą ranę, której zaopatrzenie wymagało wizyty w miejscowym szpitalu. Sąd Okręgowy ustalił, że powódka nie wyrażała zgody ani na filmowanie zdarzenia, ani na publikację materiału, w tym wykorzystanie zdjęć powódki przy opisie nieoddającym dokładnie przebiegu zdarzenia.

**DZIĘKUJĘ ZA UWAGĘ**

**dr Arkadiusz Michalak**

**[www.rpo.slaskie.pl](http://www.rpo.slaskie.pl)**

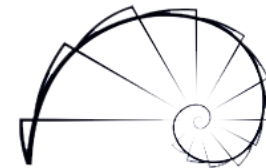

**IP CENTRUM**  
INTELLECTUAL PROPERTY